

## EMV 110..9Fxx-M/K EMV 110..91xx-M/K

Actionneurs S9000 3P avec  
vannes FBV 200C-M

**Emplacement de montage**

Ne pas monter l'actionneur sous les raccords de tuyauterie et autres vannes en raison d'une fuite d'eau possible. Le site d'installation doit être protégé contre le gel et la protection de l'appareil contre les produits chimiques, les peintures, les détergents, les solvants et leurs vapeurs et les influences environnementales doit être garantie.

**Recommandation d'installation pour les vannes**  
Direction du flux d'entrée

**Installation du tuyau et de la vanne**

Assurez-vous que les extrémités des tuyaux sont bien traitées et sans chutes.

Ne pas mettre plus de matériau d'étanchéité nécessaire sur le filetage.

Les tuyaux de raccordement doivent être placés sur le même axe et doivent être droits entre eux.

Pour éviter la flexion, les tuyaux doivent être encolés.

Évitez d'endommager la vanne car des problèmes d'étanchéité peuvent survenir.

Assurez-vous que le tuyau n'est pas vissé jusqu'au bout du filetage.

**Couple de vissage maximal des tuyaux de raccordement dans les vannes**

	DN15	DN 20	DN 25	DN 32
Filetages intérieurs	50 Nm	60 Nm	80 Nm	90 Nm
	Filetage/longueur maximale pour le tuyau			
	max 14 mm	max 15 mm	max 18 mm	max 18 mm
Filetages extérieurs	25 Nm	40 Nm	55 Nm	80 Nm
raccords à compression		40/60 Nm	60/80 Nm	
	Nombre de tours de serrage avec l'outil après serrage à la main			
		1/2-3/4	1/2-3/4	

**Dimensions**

FBV 220C-M Filetage femelle  
FBV 224C-M Filetage mâle  
FBV 223C-M raccords à compression  
FBV 221C-M Raccords union/filetage femelle  
FBV 222C-M Raccords union

Dimensions (mm)	DN 15	DN 20	DN 25	DN 32				
H	104	107	112	117				
H1	94	97	102	107				
Ø	15	20	25	32				
Ø1 (EN 1254-2)	15	22	28	-				
Rp (EN 10226-1)	1/2"	3/4"	1"	1 1/4"				
R (EN 10226-1)	1/2"	3/4"	1"	1 1/4"				
G (ISO 228-1)	3/4"	1"	1 1/4"	1 1/2"				
S	62	68	81	86				
S1	62	70	81	79				
S2	90	102	114	117				
S3	62	74	82	83				
S4	119	138	149	158				
S5	62	72	82	-				
Poids (kg)	M	K	M	K	M	K	M	K
FF FBV 220C-M (kg)	0,54	0,57	0,65	0,68	0,83	0,86	1,02	1,05
MF FBV 221C-M (kg)	0,60	0,63	0,74	0,77	1	1,03	1,22	1,25
MM FBV 222C-M (kg)	0,67	0,70	0,85	0,88	1,16	1,19	1,47	1,50
CC FBV 223C-M (kg)	0,57	0,60	0,71	0,74	0,92	0,95	-	-
MM FBV 224C-M (kg)	0,55	0,58	0,68	0,71	0,90	0,93	1,08	1,11

**Légende:**  
M - Connexion Molex  
K - câble

3 points de contrôle

EMV 110..9Fxx-M Avec poignée, connexion Molex  
EMV 110..91xx-M Sans poignée, connexion Molex  
EMV 110..9Fxx-K Avec poignée, connexion par câble  
EMV 110..91xx-K Sans poignée, connexion par câble

+55°C...  
0°C

PN10, ΔP<3 bar  
+2...+90°C

Désignation du produit: EMV 110 .. 9 X X X - X

Séries 9000

Type d'actionneur  
1=sans module relais, sans commande manuelle  
F=sans module relais, avec commande manuelle

Temps de rotation  
V=20s/90°, T=40s/90°, S=55s/90°, E=80s/90°, R=110s/90°

Tension  
0=230 VAC  
3=24 VAC

Type de connexion  
M=Connexion Molex  
K=câble

Français

Information



FIRST d.o.o  
Koroška cesta 56, 3320 Velenje,  
Slovenia

tel: ++386 (0) 3 898 35 00  
fax: ++386 (0) 3 898 35 35  
info@first.si, http://www.first.si

# Français

## Montage de l'actionneur sur la vanne

L'actionneur ne peut être installé que dans une seule position. Installation facile et rapide de l'actionneur sur la vanne avec un système de poussée unique. Système de clips.

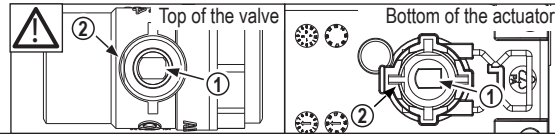
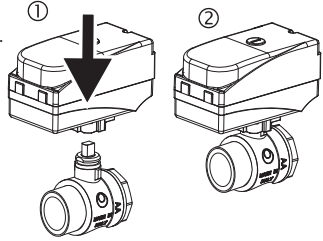

## Le démontage de l'actionneur de la vanne

Retirez d'abord le ressort, puis soulevez l'actionneur de la vanne.

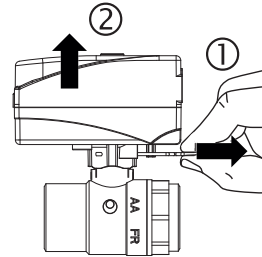

## Opération manuelle: seulement pour EMV110.. 9Fxx

1. Avec un tournevis, appuyez sur le bouton vers le bas.
2. Tourner le tournevis à 90°.
3. Tournez la poignée de l'actionneur de 90°.

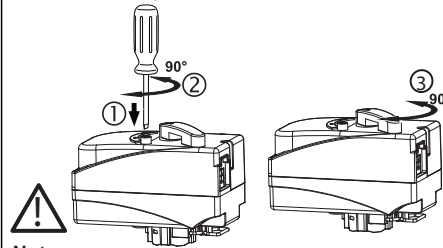

### ⚠ Note:

Lorsque le bouton de commande pour le fonctionnement manuel est en position MAN, l'actionneur reste en position permanente quel que soit le signal de commande.

## Connexion électrique

EMV 110..9xxx-K, Câble de connexion

3 points de contrôle - SPST

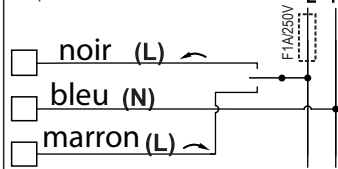

EMV 110..9xxx-M, Connexion Molex

3 points de contrôle - SPST

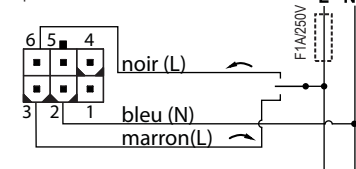

La connexion en parallèle de plusieurs EMV 110 9Fxx n'est pas autorisée ! Pour une connexion parallèle, utilisez des relais externes.

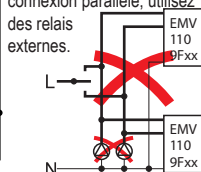

### ATTENTION

- L'actionneur doit être protégé par un fusible 1A.

- Il est interdit d'ouvrir le boîtier de l'actionneur!
- L'actionneur doit être connecté électriquement en conformité avec les normes techniques.
- Respectez la tension de raccordement correcte!
- Les installateurs et les utilisateurs sont responsables de l'installation / du fonctionnement sûr et correct de l'actionneur.



Coupez l'alimentation électrique avant d'effectuer les connexions électriques ou l'entretien pour éviter les chocs électriques et les dommages à l'équipement!

## Données techniques

Tension d'alimentation	EMV 110 9xx0 230 VAC, 50Hz	EMV 110 9xx3 24 VAC, 50Hz
Temps de fonctionnement	EMV 110 9xXx (9xVx, 9xTx, 9xSx, 9xEx, 9xRx) X:V=20s/90° T=40s/90° S=55s/90° E=80s/90° R=110s/90°	
Consommation d'énergie	5 VA à 230 VAC	
Couple	Max 5 Nm	
Classe de protection	II ☐	
Niveau de protection:	Câble de connexion: IP44 Connexion Molex: IP40 ( IP44 uniquement avec connecteur spécial-sur demande spéciale)	
Connexion	EMV 110 9xxx-K: Câble l=1 m (3 x 0,75 mm <sup>2</sup> ) EMV 110 9xxx-M: Connexion Molex	
Sens de rotation	défini CW/CCW 90°	
Contrôle manuel	avec poignée - EMV 110..9Fxx uniquement	
Indicateur de position	indicateur mécanique/poignée sur le couvercle	
Température ambiante	0 °C... + 55 °C	
Humidité relative	0..80% RH Sans condensation	
Température de stockage	- 10 °C... + 70 °C	
Maintenance	sans entretien	

Vanne à bille	FBV 220C-M	FBV 221C-M	FBV 222C-M	FBV 223C-M	FBV 224C-M
Filetage de connexion de tuyau	F/F Filetage femelle	F/M Filetage femelle / Raccords union	M/M (U) Raccords union Filetage mâle	C/C Raccords à compression	M/M Filetage mâle

Fluide	eau, glycol <50%, fluides non agressifs <b>L'utilisation n'est pas autorisée pour les liquides inflammables, les gaz combustibles ou les liquides explosifs! Qualité de l'eau selon VDI 2035.</b>
Température du fluide	+2°C...+90°C
Pression nominale	PN10 Selon EN 13828:2003
Pression différentielle Max.	3 bar (pression différentielle max. recommandée pour un fonctionnement silencieux : 2 bar)

## Matériaux

Corps de la vanne	Laiton, CW617N
Bille	Laiton, CW617N
Scellés	PTFE, EPDM Perox, FPM
Insert modulaire	PPS

## Affichage de la position et sens du flux

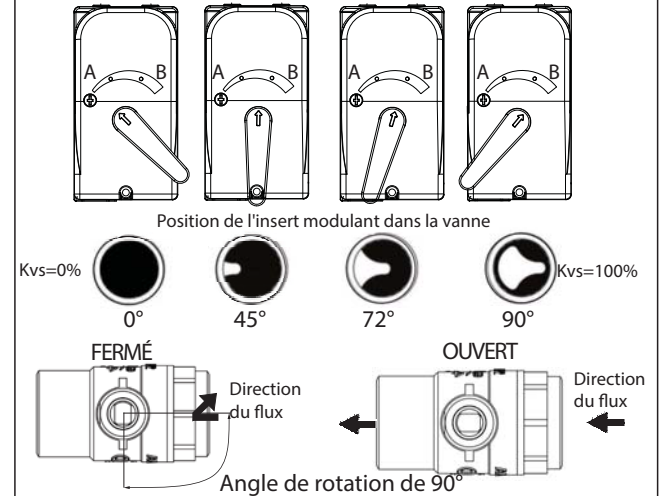
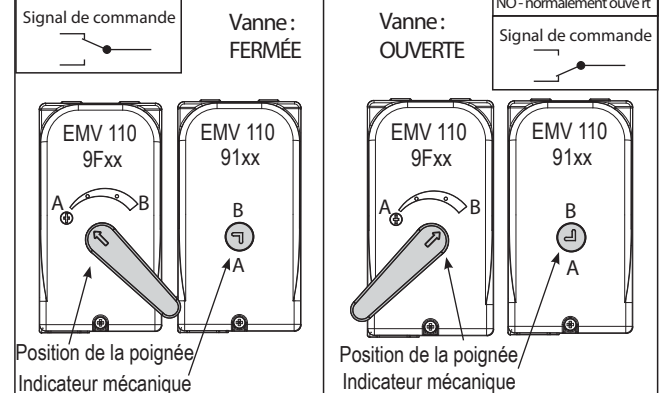

**Information de sécurité:**

⚠ - Avant l'installation des tuyaux de lavage, le matériau d'étanchéité ne doit pas pénétrer à l'intérieur

- Lors de l'installation, évitez de souder à proximité de la vanne

- Toute détérioration ou destruction d'une partie quelconque des vannes entraînera la nécessité de remplacer la vanne complète: toute modification de toute partie de la vanne complète entraînera la non-conformité de la vanne aux exigences de performance du présent document.

- Le lieu de montage doit être protégé contre le gel, l'appareil doit être protégé des produits chimiques, peintures, détergents, solvants et leurs vapeurs et autres influences environnementales (vibrations).

- Toutes les installations doivent être effectuées conformément aux règlements d'installation finissent les codes de pratique lorsqu'ils existent.

- Il est impératif de suivre les instructions d'installation du fabricant de la vanne.

- Si la vanne est installée dans l'installation de chauffage, la qualité de l'eau dans le système doit être conforme aux exigences VDI 2035.